



Новости

11/09/2017

humiSteam heaterSteam gaSteam

Новые аксессуары для паровых увлажнителей

В преддверии сезона увлажнителей компания Carel предлагает новые аксессуары.

1. Новый парораспределитель серии DP для узких воздуховодов: **DP020D30RU**.
Максимальный расход пара 10 кг/ч; минимальная ширина воздуховода 200 мм.
2. Новый кронштейн для вертикального монтажа парораспределителей серии DP: **DP00VM3000** для парораспределителей с впускным паровым патрубком 30 мм и **DP00VM4000** для парораспределителей с впускным паровым патрубком 40 мм.
3. Новая дренажная трубка диаметром 50 мм (код **1312208AXX**) для больших увлажнителей heaterSteam 3-го поколения: UR020...UR80.



Новый кронштейн для вертикального монтажа парораспределителей серии DP

Кронштейн предназначен для вертикального монтажа линейных парораспределителей в тех случаях, когда парораспределитель можно установить в воздуховод только вертикально и снизу.

Комплект состоит из 3 элементов: кронштейна, уплотнительной прокладки и фиксирующей прокладку пластины (в комплект поставки также входят винты для крепежа кронштейна к воздуховоду).

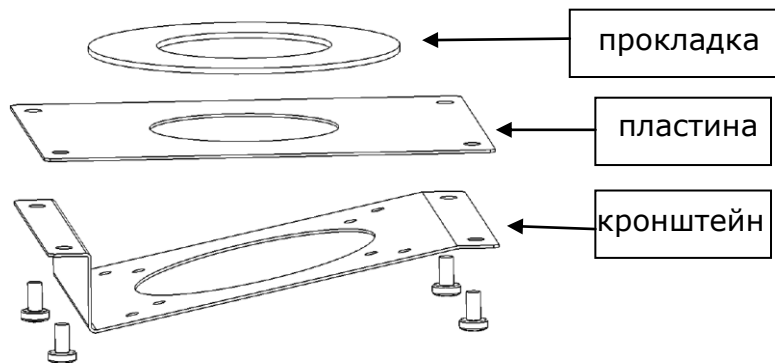

Разработаны 2 типоразмера:

DP00VM3000	Кронштейн с отверстием 30 мм для монтажа парораспределителей DP***D30**
DP00VM4000	Кронштейн с отверстием 40 мм для монтажа парораспределителей DP***D40**

Прим. Для увлажнителей UE001 и UE003 необходимо использовать кронштейн DP00VM3000, парораспределитель DP***D30** и паропровод 1312365AXX.

Монтажная схема кронштейна и парораспределителя:

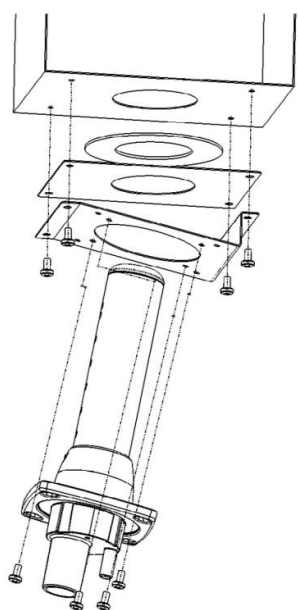

Присоединительные размеры:

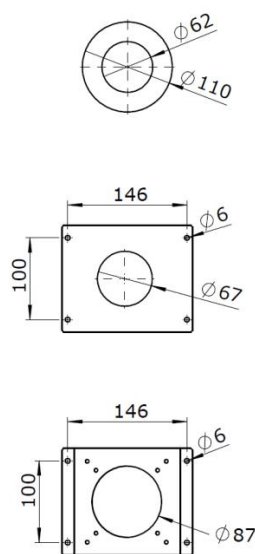

DP00VM3000

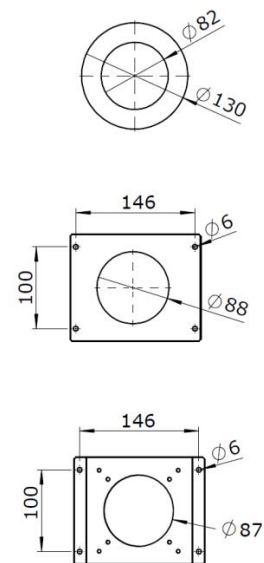

DP00VM4000



Новая дренажная трубка для UR020...UR080

Новая дренажная трубка диаметром 50 мм предназначена для использования в больших паровых увлажнителях.

Код **1312208AXX**: трубка для слива горячей воды, внутренний диаметр 50 мм, длина 1 м

Технические характеристики новой дренажной трубки:

Диапазон рабочей температуры: от -30°C до +110°C (при атмосферном давлении).

Состав: термостойкая резиновая смесь на основе этилен-пропиленового каучука. Трубка армирована термостоким синтетическим волокном. С защитным внешним покрытием. Цвет трубки - черный.



Код	Описание	Применение
1312357APG	Дренажная трубка для горячей воды, фвнутр./внешн.40/48,5 мм, длина 1 м	humiSteam: все UE* heaterSteam: UR002...UR013
1312208AXX	Дренажная трубка для горячей воды, фвнутр./внешн.50/60 мм, длина 1 м	heaterSteam: UR020...UR080 gaSteam: все UG*

